



Stredná odborná škola agrotechnických a gastronomických služieb
– Agrártechnikai és Gasztronómiai Szolgáltatási Szakközépiskola,
J. Majlátha 2, 076 51 Pribeník

**Výzva na predkladanie ponúk - prieskum trhu
na určenie predpokladanej hodnoty zákazky
s názvom: „Skrine na šanóny“**

1. Identifikácia verejného obstarávateľa

Názov: **Stredná odborná škola agrotechnických a gastronomických služieb**
– **Agrártechnikai és Gasztronómiai Szolgáltatási Szakközépiskola**

So sídlom : J. Majlátha 2, 076 51 Pribeník

Zastúpená : Ing. Silvia Sakáčová - riaditeľka školy

IČO : 00159557

DIČ: 2020728292

Email: soup-pribenik@mail.t-com.sk

2. Názov predmetu obstarávania:

„Skrine na šanóny“ – 5 ks

3. Druh zákazky: Tovar

4. Spoločný slovník obstarávania (CPV):

CPV kód : 39122000 – 3 - Skrine a knižnice

39132100 – 7 – Archivačné skrine

5. Miesto dodania: Stredná odborná škola agrotechnických a gastronomických služieb -
– **Agrártechnikai és Gasztronómiai Szolgáltatási Szakközépiskola, J. Majlátha 2, 076 51 Pribeník**

6. Opis predmetu zákazky:

Špecifikácia predmetu zákazky

1. Predmetom zákazky je nákup nábytku na mieru – 5 ks skriň na šanóny. Špecifikácia zákazky je uvedená v prílohe č. 1. Tovar musí byť dodaný nepoškodený. Súčasťou predmetu zákazky sú aj súvisiace služby spojené s dopravou na miesto dodania, naložením a vyložením dodávaného tovaru na miesto dodania.

V prípade, že na základe fyzickej kontroly pri preberaní tovaru zistí objednávateľ zrejme vady tovaru, resp. jeho nesúlad s objednávkou, objednávateľ si vyhradzuje právo neprevziať tovar alebo jeho časť. Túto skutočnosť vyznačí na dodacom liste a vadný tovar vráti dodávateľovi. Dodávateľ je povinný na vlastné náklady odstrániť zrejme vady tovaru, resp. ho vymeniť.

Predmet zákazky v celom rozsahu je opísaný tak, aby bol presne a zrozumiteľne špecifikovaný.

7. Predpokladaná hodnota zákazky bez DPH:

V prípade, že predpokladaná hodnota zákazky bude určená do **1.700,- EUR bez DPH**, verejný obstarávateľ uzavrie obchodný vzťah na základe tohto prieskumu trhu s hospodárskym subjektom, ktorý ponúkol najnižšiu cenu.

8. Obhliadka miesta dodania predmetu zakazky: Nevyžaduje sa.

9. S úspešným uchádzačom bude uzatvorená: Objednávka.

9.1 Verejný obstarávateľ si v nadväznosti na ustanovenia § 57 ZVO vyhradzuje právo zrušiť použitý spôsob zadávania zakazky, nepristúpiť k podpísaniu objednávky, a to bez finančných nárokov všetkých strán a ďalej postupovať v súlade s platným zákonom o verejnom obstarávaní.

9.2 Objednávka nesmie byť v rozpore s týmito súťažnými podkladmi a s ponukou predloženou úspešným uchádzačom alebo uchádzačmi.

10. Lehota dodania: do 31.10.2020

11. Platobné podmienky:

11.1 Zákazka bude financovaná:

Prostredníctvom finančných prostriedkov verejného obstarávateľa. Cenu objednávok uhradí verejný obstarávateľ úspešnému uchádzačovi bezhotovostným platobným stykom. Verejný obstarávateľ neposkytuje preddavok, ani zálohovú platbu.

11.2 Vlastná platba bude realizovaná:

Uchádzač vystaví faktúru, splatnosť faktúry je do 14 dní odo dňa jej doručenia objednávateľovi. Faktúra musí obsahovať všetky náležitosti daňového dokladu, špecifikáciu predmetu plnenia podľa čiastkovej objednávky a špecifikáciu fakturovanej sumy. Uchádzačom navrhovaná cena bude vyjadrená v EUR.

12. Lehota viazanosti ponuky

12.1 Uchádzač je svojou ponukou viazaný od uplynutia lehoty na predkladanie ponúk až do uplynutia lehoty stanovenej verejným obstarávateľom t. j. **2 mesiace**.

13. Jazyk ponuky

13.1 Ponuka sa predkladá v slovenskom jazyku.

13.2 Doklady preukazujúce splnenie podmienok účasti uchádzačov so sídlom mimo územia Slovenskej republiky musia byť predložené v pôvodnom jazyku a súčasne musia byť úradne preložené do štátneho (slovenského) jazyka, okrem dokladov predložených v českom jazyku. Ak sa zistí rozdiel v ich obsahu, rozhodujúci je úradný preklad do slovenského jazyka.

14. Kritériom na vyhodnotenie ponúk bude:

Verejný obstarávateľ vyhodnocuje ponuky na základe objektívnych kritérií na vyhodnotenie ponúk, ktoré súvisia s predmetom zakazky, s cieľom určiť ekonomicky najvýhodnejšiu ponuku. Verejným obstarávateľom určené kritériá sú nediskriminačné a podporujú hospodársku súťaž. Ponuky uchádzačov sa budú vyhodnocovať na základe **najnižšej ceny** v súlade s § 44 ods. 3 písm. c) zákona o verejnom obstarávaní.

14.1 Kritérium - zmluvná cena celkom v Eur s DPH

14.2 Spôsob vyhodnotenia ponúk

a. Úspešným uchádzačom sa stane ten uchádzač, ktorý predloží najnižšiu zmluvnú cenu celkom s DPH. Poradie ostatných uchádzačov sa určí podľa ceny vzostupne od 1 po „x“, pričom „x“ je číslo zodpovedajúce počtu vyhodnocovaných ponúk.

b. Ostatné ponuky budú vyhodnotené ako neúspešné.

c. Do hodnotenia ponúk budú zaradené len také ponuky, ktoré splnili všetky požiadavky uvedené vo výzve na predkladanie ponúk, čo sa však netýka formálnych nedostatkov.

15. Verejný obstarávateľ požaduje predloženie týchto dokladov/dokumentov:

Informácie a formálne náležitosti nevyhnutné na splnenie podmienok účasti týkajúce sa osobného postavenia

a) Uchádzač musí spĺňať podmienku účasti týkajúcu sa osobného postavenia podľa § 32 ods. 1 písm. e) zákona – musí byť oprávnený dodávať tovar, ktorý zodpovedá predmetu zákazky.

Uchádzač nemusí predkladať v ponuke doklad o oprávnení dodávať tovar, ktorý zodpovedá predmetu zákazky v súlade s prvou vetou a túto skutočnosť si overí verejný obstarávateľ sám v príslušnom registri, v ktorom je uchádzač zapísaný.

b) Uchádzač nesmie byť vedený v registri osôb so zákazom účasti vo verejnom obstarávaní, ktorý vedie Úrad pre verejné obstarávanie podľa § 183 zákona, **túto skutočnosť si overí verejný obstarávateľ sám na webovej stránke Úradu pre verejné obstarávanie.** V prípade, že uchádzač je vedený v tomto registri ku dňu predkladania ponúk, nebude jeho ponuka hodnotená.

c) Verejný obstarávateľ **nesmie uzavrieť zmluvu s uchádzačom, ktorý nespĺňa podmienky účasti podľa § 32 ods. 1 písm. e) a f) alebo ak u neho existuje dôvod na vylúčenie podľa § 40 ods. 6 písm. f).**

16. Požadovaný spôsob určenia ceny v cenovej ponuke:

16.1 Uchádzačom navrhovaná cena musí byť stanovená podľa zákona NR SR č.18/1996 Z. z. o cenách v znení neskorších predpisov a vyhlášky MF SR č. 87/1996 Z. z., ktorou sa zákon o cenách vykonáva.

16.2 Navrhovaná cena musí byť špecifikovaná ako maximálna a pevne daná.

16.3 Ak je uchádzač platcom dane z pridanej hodnoty (ďalej len "DPH"), navrhovanú zmluvnú cenu uvedie:

- navrhovaná celková zmluvná cena bez DPH,
- výška a sadzba DPH,
- navrhovaná celková zmluvná cena vrátane DPH.

Ak uchádzač nie je platcom DPH, na skutočnosť, že nie je platcom DPH, upozorní označením „Nie som platcom DPH“.

16.4 Uchádzačom navrhovaná cena musí byť vyjadrená v eurách. Navrhovanú zmluvnú cenu je potrebné určiť **najviac na 2 desatinné miesta.**

17. Obsah ponuky uchádzača:

17.1 Vyplnený a podpísaný Návrh na plnenie kritérií (*cenová ponuka*), Príloha č. 2

17.2 Vyplnené a podpísané Identifikačné údaje uchádzača, Príloha č. 3

17.3 Vyplnené a podpísané Vyhlásenie uchádzača, Príloha č. 4

Uchádzač môže predložiť iba jednu ponuku. Uchádzač nemôže byť v tom istom postupe zadávania zákazky členom skupiny dodávateľov, ktorá predkladá ponuku. Verejný obstarávateľ vylúči uchádzača, ktorý je súčasne členom skupiny dodávateľov.

18. Lehota na predkladanie ponúk: 30.9.2020 do 12.00 hod.

19. Miesto a spôsob predloženia ponúk: mailom na adresu: soup-pribenik@mail.t-com.sk

Predložením ponuky musí byť uchádzačom predložená dokumentácia v rozsahu:

Príloha č. 2- Návrh na plnenie kritérií (cenová ponuka)

Príloha č. 3 – Identifikačné údaje uchádzača

Príloha č. 4 – Vyhlásenie uchádzača

podpísané uchádzačom alebo štatutárnym orgánom uchádzača, resp. osobou splnomocnenou na konanie za uchádzača.

20. Doplnujúce informácie

20.1 Verejný obstarávateľ vyhodnotí ponuky z hľadiska splnenia požiadaviek verejného obstarávateľa na predmet zákazky a vylúči ponuky, ktoré nespĺňajú požiadavky na predmet zákazky uvedené v tejto výzve.

20.2 Všetkým uchádzačom, ktorí predložili ponuku v lehote predkladania ponúk, bude e – mailom zaslané oznámenie o výsledku vyhodnotenia ponúk.

20.3 V prípade, ak úspešných uchádzač odstúpi od svojej ponuky, verejný obstarávateľ môže uzavrieť zmluvu s uchádzačom, ktorý sa umiestnil ako druhý v poradí.

20.4 Všetky výdavky spojené s prípravou a predložením ponuky znáša uchádzač bez finančného nároku voči verejnému obstarávateľovi.

20.5 Verejný obstarávateľ môže zrušiť použitý postup verejného obstarávania z nasledovných dôvodov:

- a) nebude predložená ani jedna ponuka,
- b) ani jeden uchádzač nesplní podmienky účasti,
- c) ani jedna z predložených ponúk nebude zodpovedať požiadavkám určeným v tejto výzve
- d) všetky ponuky uchádzačov budú mať vyššiu cenu ako je predpokladaná hodnota zákazky určená verejným obstarávateľom
- e) zmenia sa okolnosti, za ktorých sa toto verejné obstarávanie vyhlásilo

V Pribeníku dňa **21.9.2020**

Ing. Silvia Sakáčová
riaditeľka školy

Prílohy:

Príloha č. 1 - Špecifikácia predmetu zákazky

Príloha č. 2 - Návrh na plnenie kritérií (cenová ponuka)

Príloha č. 3 – Identifikačné údaje uchádzača

Príloha č. 4 – Vyhlásenie uchádzača

Príloha č. 1

Špecifikácia zákazky

Skriňa na šanóny – 5 ks

- Výška skrine s nožkami – 240 cm
- Hĺbka skrine 40 cm
- Šírka skrine 70 cm
- Dekor korpusu – hrúbka 18 mm, farba: kašmírová šedá
- Dekor dvierok – hrúbka 18 mm, farba: piesková bežová
- Párty s tmením
- V štyroch skriniach 5 ks políc – hrúbka 18 mm
- Dve skrine so zámkom
- Jedna skriňa na kabáty zamykateľná s výsuvným šatníkovým vešiakom
- V jednej skrini 3 ks políc- hrúbka 18 mm

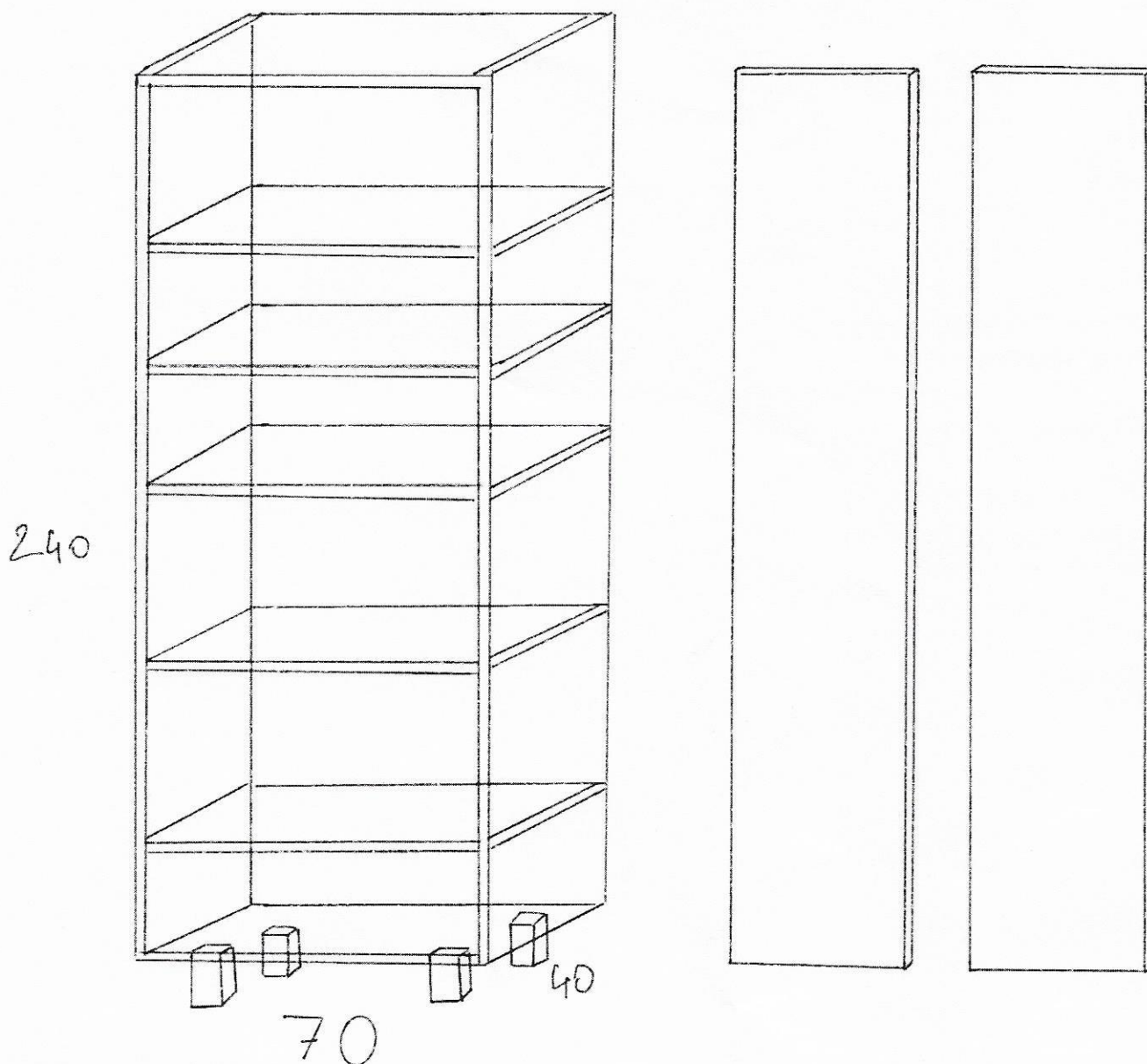

Príloha č. 2 : - Návrh uchádzača na plnenie kritérií

**Navrhovaná cena predmetu zákazky - Kalkulácia ceny podľa špecifikácie predmetu
zákazky uvedenej v Prílohe č. 1 Výzvy na predkladanie ponúk**

Tovar	Množstvo v ks	Cena za ks v € bez DPH	Cena za ks v € s DPH	Cena celkom v € bez DPH	Cena celkom v € s DPH
Skriňa na šanóny	5				

Vdňa

Podpis a pečiatka uchádzača:

Príloha č. 3

Identifikačné údaje uchádzača Názov zákazky: „Skríňa na šanóny – 5 ks “	
Obchodný názov spoločnosti:	
Sídlo alebo miesto podnikania:	
Ulica, číslo sídla:	
PSC:	
Mesto:	
Štát:	
Štatutárny zástupca:	
Meno, priezvisko, titul:	
Telefón:	
E-mail:	
Internetová adresa:	
Všeobecné identifikačné údaje:	
IČO:	
IČ DPH:	
DIČ:	
IBAN:	
Banková inštitúcia:	
Kontaktná osoba:	
Meno, priezvisko, titul:	
E-mail:	

V, dňa

.....
 podpis a pečiatka uchádzača,
 resp. osoby oprávnenej konať za uchádzača

VYHLÁSENIA UCHÁDZAČA

uchádzač (obchodné meno a sídlo/miesto podnikania uchádzača)

týmto vyhlasuje, že:

- je dôkladne oboznámený a súhlasí s podmienkami verejného obstarávania na predmet zákazky „**Skriňa na šanóny-5 ks**“, ktoré sú určené vo Výzve na predkladanie ponúk, jej prílohách a v iných dokumentoch poskytnutých verejným obstarávateľom v lehote na predkladanie ponúk;
- všetky predložené vyhlásenia, potvrdenia, doklady, dokumenty a údaje uvedené v ponuke sú pravdivé a úplné;
- **nie je členom skupiny dodávateľov, ktorá ako iný uchádzač predkladá ponuku;**
- všetkému, čo bolo uvedené vo výzve na predkladanie ponúk a jej prílohách porozumel, na to, čo nebolo jasné využil možnosť dorozumievania, a je si vedomý, že ak jeho ponuka nebude obsahovať všetky náležitosti požadované verejným obstarávateľom, bude vylúčená;
- **nemá uložený zákaz účasti vo verejnom obstarávaní** potvrdený konečným rozhodnutím v Slovenskej republike alebo v štáte sídla, miesta podnikania alebo obvyklého pobytu;
- nedopustil sa v predchádzajúcich troch rokoch od vyhlásenia alebo preukázateľného začatia verejného obstarávania závažného porušenia povinností v oblasti ochrany životného prostredia, sociálneho práva alebo pracovného práva podľa osobitných predpisov, za ktoré mu bola právoplatne uložená sankcia;
- dáva písomný súhlas k tomu, že doklady, ktoré poskytuje v súvislosti s týmto verejným obstarávaním, môže verejný obstarávateľ spracovávať podľa zákona o ochrane osobných údajov v znení neskorších predpisov;
- dáva písomný súhlas so spracúvaním osobných údajov po dobu realizácie verejného obstarávania, realizácie zákazky a archivácie dokumentácie k verejnému obstarávaniu zákazky, v zmysle zákona č. 18/2018 Z. z. o ochrane osobných údajov a o zmene a doplnení niektorých zákonov;
- v súvislosti s uvedeným postupom zadávania zákazky:
 - nevyvíjal a nebude vyvíjať voči žiadnej osobe na strane verejného obstarávateľa, ktorá je alebo by mohla byť zainteresovaná v zmysle ustanovení § 23 ods. 3 zákona č. 343/2015 Z. z. o verejnom obstarávaní a o zmene a doplnení niektorých zákonov v platnom znení („zainteresovaná osoba“) akékoľvek aktivity, ktoré by mohli viesť k zvýhodneniu jeho postavenia v súťaži,
 - neposkytol a neposkytne akejkoľvek čo i len potencionálne zainteresovanej osobe priamo alebo nepriamo akúkoľvek finančnú alebo vecnú výhodu ako motiváciu alebo odmenu súvisiacu so zadaním tejto zákazky,
 - bude bezodkladne informovať verejného obstarávateľa o akejkoľvek situácii, ktorá je považovaná za konflikt záujmov alebo ktorá by mohla viesť ku konfliktu záujmov kedykoľvek v priebehu procesu verejného obstarávania,
- dáva písomný súhlas k tomu, že jeho ponuka môže byť poskytnutá Úradu pre verejné obstarávanie, ku kontrole verejného obstarávania.

V, dňa

.....
podpis a pečiatka uchádzača,
resp. osoby oprávnenej konať za uchádzača